

# Compact Nitrogen Gas Springs

## SCR.3200 — 28.6 kN

DADCO의 신제품 SCR.3200은 63 미리의 몸통 직경에서도 높은 힘을 낼 수 있다. SCR.3200은 가스 조절을 원활하게 하기 위해 포트(port)가 옆에 있다. 또한 DADCO의 MINILink® 시스템을 이용하여 가스 충전 및 배관을 한다.

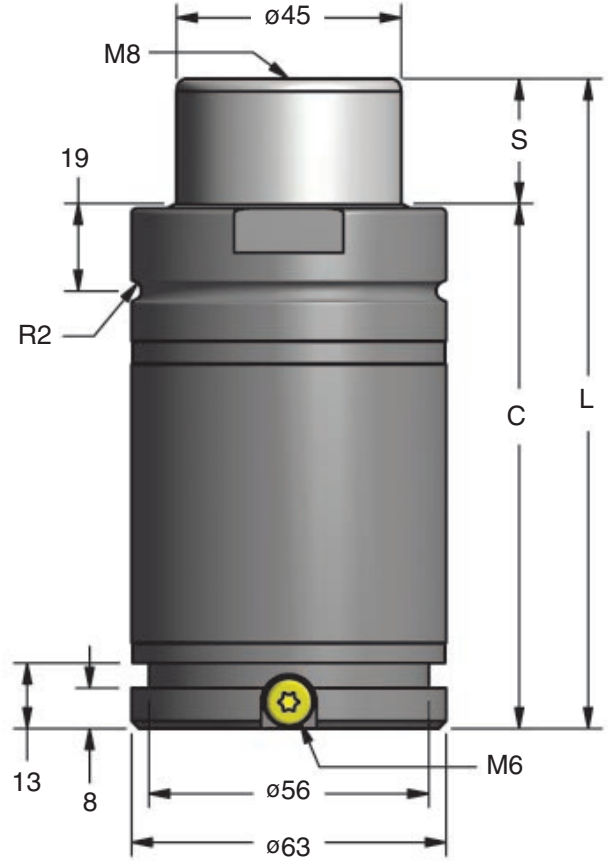

Part No.	S mm	C	L ±0.25
SCR.3200.016	16	96	112
SCR.3200.025	25	105	130
SCR.3200.032	32	112	144
SCR.3200.038	37.5	117.5	155
SCR.3200.050	50	130	180
SCR.3200.063	62.5	142.5	205
SCR.3200.080	80	160	240

### 초도압력

bar	daN
180	2862
150	2385
125	1987
100	1590
75	1192
50	795
25	397
20	318

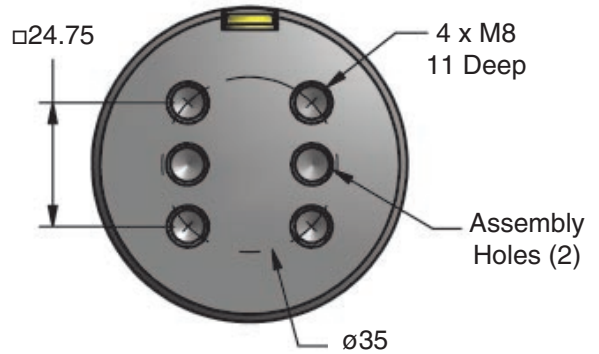

TO - 기본 모델

### 주문 방법:

**SCR.3200.025. TO. C. 180**

**Part Number:** \_\_\_\_\_  
 시리즈, 모델 그리고 스트로크 길이를 포함.  
**마운트 옵션:** \_\_\_\_\_  
 TO = 기본 모델  
 미지정시 기본 마운트는 TO.  
 실린더와 마운트(B319 또는 B21)를 함께  
 주문하면 공장에서 마운트 장착 후 출고.

**충전압력:**  
 15-180 bar  
 충전압 미지정시, 기본 압력은 180 bar.  
**Operating System:**  
 C=단독형, F=배관형  
 미지정시, 기본값은 단독형(C).

# SCR.3200 운용 및 마운트 사양

충전 가스: 질소 가스  
 최대 충전 압력: 180 bar  
 작동 온도: 영하 6도-영상 71도  
 최대 속도: .5 m/sec

DADCO는 최적의 제품 성능과 최고의 제품 수명을 위하여 명시된 스트로크의 90%를 초과하여 사용하지 말 것을 권고한다.

## 주의 사항

SCR.3200 질소 가스 스프링은 최대 180 bar 까지 충전.

- 용접 금지
- 기계가공 또는 변형 금지
- 충격 금지
- 폐기 방법 준수

추가적인 가스 스프링의 설치 및 운영방법은 Bulletin #B05139A 참조.

## 마운트 옵션

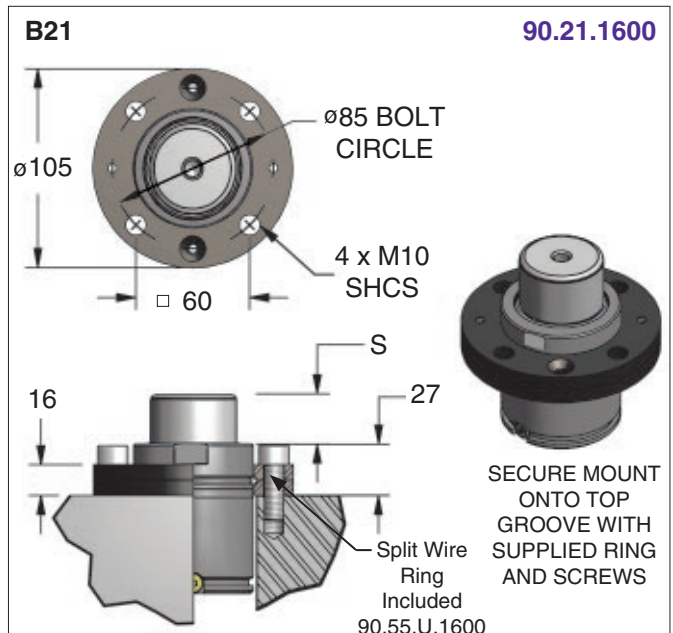
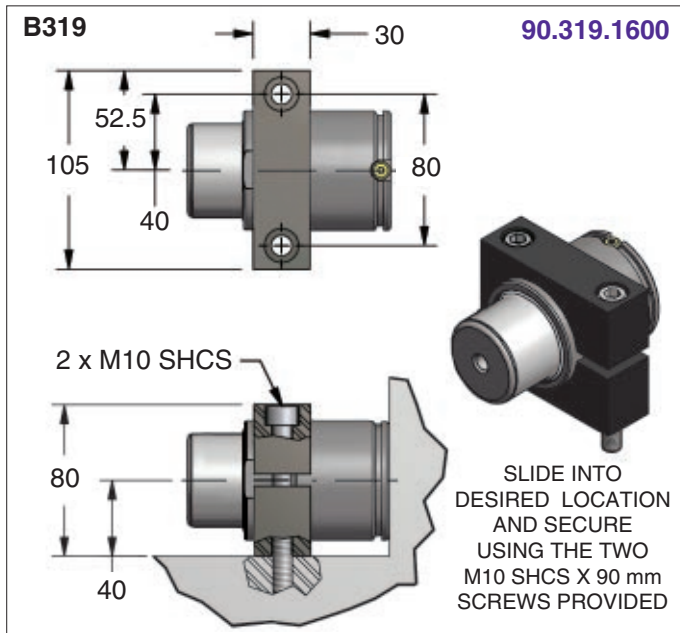
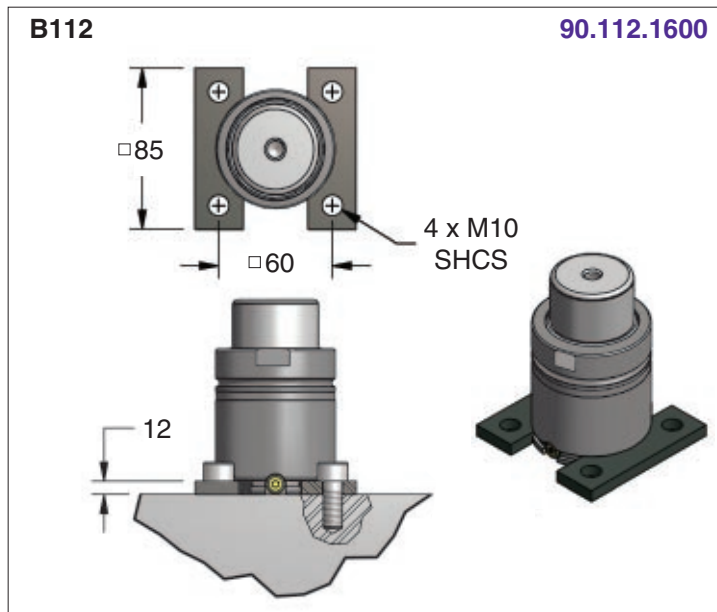

주문 방법: **나사산형: SCR.3200.025.B112.C.180**

**Mount Only: 90.112.1600**

# DADCO®

43850 Plymouth Oaks Blvd.  
 Plymouth, MI • 48170 • USA • www.dadco.net  
 1.734.207.1100 • fax 1.734.207.2222

# DADCO ASIA

#801/802, Woolim Lions Valley II  
 680 Gasan-Dong • Kumchun-Gu • Seoul • Korea  
 82.02.2027.2470 • fax 82.02.2027.2475